

HYDROVAR®

HVL 2.015-4.220

Wall mounting kit

Mounting instruction

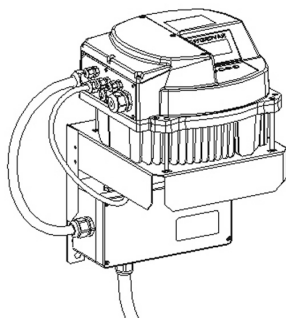

it	Manuale di installazione, uso e manutenzione.....	2	pl	Podręcznik instalacji, eksploatacji i konserwacji.....	15
en	Installation, Operation, and Maintenance Manual.....	2	cs	Návod k instalaci, provozu a údržbě.....	16
fr	Manuel d'installation, d'utilisation et d'entretien.....	3	sk	Návod na inštaláciu, obsluhu a údržbu.....	17
de	Montage-, Betriebs- und Wartungshandbuch	4	hu	Beszerelési, működtetési és karbantartási útmutató.....	17
es	Manual de instalación, funcionamiento y mantenimiento.....	5	ro	Manual de instalare, exploatare și întreținere	18
pt	Manual de Instalação, Operação e Manutenção.....	6	bg	Ръководство за Инсталиране, Експлоатация и Обслужване.....	19
nl	Handleiding voor installatie, bediening en onderhoud.....	7	sl	Navodila za vgradnjo, delovanje in vzdrževanje.....	20
da	Installations-, betjenings- og vedligeholdeshåndbog	8	hr	Priručnik za instaliranje, rad i održavanje	21
no	Installasjons-, drifts- og vedlikeholdshåndbok	9	sr	Priručnik za instaliranje, rad i održavanje	22
sv	Installations-, drift- och underhållsmanual	10	el	Εγχειρίδιο εγκατάστασης, λειτουργίας και συντήρησης.....	23
fi	Asennus-, käyttö- ja huolto-opas.....	11	tr	Kurulum, Çalıştırma ve Bakım Kılavuzu....	24
is	Handbók um uppsetningu, rekstur og viðhald.....	11	ru	Руководство по установке, эксплуатации и техническому обслуживанию.....	25
et	Paigaldamise, kasutamise ja hooldamise juhend.....	12	uk	Посібник зі встановлення, експлуатації та технічного обслуговування	25
lv	Uzstādīšanas, ekspluatācijas un tehniskās apkopes rokasgrāmata.....	13	ar	دليل التركيب والتشغيل والصيانة.....	26
lt	Montavimo, eksploatavimo ir techninės priežiūros vadovas.....	14			

cod. 001086018 rev. A 10/2016/KPA/0920



1 Introduzione e sicurezza



1.1 Istruzioni importanti per la sicurezza

NOTA BENE:

Leggere con attenzione le istruzioni per l'uso e per la sicurezza prima di mettere in funzione la macchina. Tutte le operazioni possono essere eseguite solo da personale qualificato.



PERICOLO ELETTRICO:

Questo simbolo avverte che la mancata osservanza della prescrizione comporta un rischio di scosse elettriche.



AVVERTENZA:

Questo simbolo avverte che la mancata osservanza della prescrizione comporta un rischio di danno a persone o a cose.

Oltre alle avvertenze contenute in queste istruzioni per l'uso, seguire anche le prescrizioni di sicurezza e antinfortunistiche generalmente valide.

Prima di effettuare qualunque operazione sulla parte elettrica o meccanica dell'impianto, occorre scollegare l'HYDROVAR dall'alimentazione elettrica.

Le operazioni di installazione, manutenzione e riparazione devono essere eseguite esclusivamente da personale qualificato provvisto di un'adeguata formazione tecnica.

Qualunque riconversione o modifica apportata all'impianto senza autorizzazione fa decadere gli obblighi di garanzia.

Durante il funzionamento, il motore può essere arrestato aprendo un ingresso digitale o manualmente, ma l'HYDROVAR e il motore rimangono sotto tensione. Per motivi di sicurezza, quando si eseguono interventi sul macchinario, è necessario scollegare l'HYDROVAR dall'alimentazione elettrica.



PERICOLO ELETTRICO:

Quando l'HYDROVAR è collegato all'alimentazione elettrica, sono collegati a quest'ultima anche i componenti del gruppo motore ed alcuni componenti dell'unità di comando.

Il contatto con tali componenti costituisce un pericolo mortale!

Prima di rimuovere il coperchio dell'HYDROVAR, è necessario scollegare l'impianto dalla rete elettrica. Prima di iniziare gli interventi sull'HYDROVAR o al suo interno, attendere **almeno 5 minuti** dopo aver scollegato l'impianto dalla rete di

alimentazione (i condensatori del circuito intermedio devono essere scaricati dai resistori di scarica incorporati).

Si possono avere tensioni fino a 800 Volt (in caso di errore addirittura superiori)!

Tutte le operazioni eseguite sull'HYDROVAR possono essere eseguite solo da personale qualificato ed autorizzato.

Evitare inoltre di causare cortocircuiti sui pezzi vicini quando si collegano le linee di comando esterne. Isolare tutte le estremità aperte dei cavi non utilizzati.



AVVERTENZA:

L'HYDROVAR contiene dispositivi di sicurezza elettronici che disattivano l'elemento di comando in caso di guasto, per cui il motore ha corrente zero, ma rimane eccitato e si arresta gradualmente. Il motore può essere fermato anche da un blocco meccanico. Se viene spento elettronicamente, il motore è privo di corrente dalla rete tramite l'elettronica dell'HYDROVAR, ma non è privo di potenziale nel circuito.

Variazioni di tensione, in particolare interruzioni di alimentazione, possono inoltre causare uno spegnimento autonomo dell'impianto.

La rimozione della causa del guasto può indurre il riavvio automatico del motore!



AVVERTENZA:

L'impianto può essere messo in funzione solo se collegato a terra.

Inoltre tutte le tubature conduttrici devono essere provviste di collegamento equipotenziale.

Fare riferimento agli standard di installazione locali!



PERICOLO ELETTRICO:

Non eseguire una prova di isolamento sulla trasmissione CA. Il produttore ha già eseguito il test. L'esecuzione di una prova di isolamento può provocare danni alla trasmissione.

NOTA BENE:

Il personale di servizio addetto deve leggere, comprendere e seguire le istruzioni per l'uso. Si declina ogni responsabilità per danni e disturbi di funzionamento derivanti dalla mancata osservanza di queste istruzioni per l'uso.

1 Introduction and Safety



1.1 Important safety instructions

NOTICE:

Read and follow the operating and safety instructions carefully before starting operations! All modifications must be done by qualified technicians!

**Electrical Hazard:**

Warning that failure to observe the precaution may cause electric shock

**WARNING:**

Warning that failure to observe the precaution may cause personal injury or damage to property.

In addition to these operating instructions please pay attention to universal safety and accident prevention regulations.

Basically the HYDROVAR must be disconnected from the power supply before any work can be carried out on the electrical or mechanical part of the system.

Installation, maintenance and repair work may be carried out only by trained, skilled and qualified personnel.

Unauthorized modification or changes to the system make all guarantees null and void.

During operation, the motor can be stopped by opening a digital input or manual operation whereby the HYDROVAR and the motor remain under voltage. For safety reasons, the HYDROVAR has to be disconnected from the power supply when carrying out work on the machinery.

**Electrical Hazard:**

When the HYDROVAR is connected to the power supply, the components of the power unit as well as certain components of the control unit are connected directly to mains.

Touching these components seriously endangers life!

Before removing the HYDROVAR cover the system must be disconnected from the power supply. After switching off the power supply wait **at least 5 minutes** before starting work on or in the HYDROVAR (the capacitors in the intermediate circuit are discharged by the internal discharge resistors).

Voltages of up to 800 volts are possible (in case of error these also can be higher)

All work, carried out on the HYDROVAR, may only be performed by qualified and authorized staff.

Furthermore, take care not to short circuit the neighboring components when connecting the external control wires. All cable ends which are not in use have to be isolated.

**WARNING:**

The HYDROVAR contains electronic safety devices which switch off the control element in the event of a fault, whereby the motor has zero current but remains energised and comes to a halt. The motor can also be halted by mechanical blocking. If it is switched off electronically the motor is current less from the mains voltage through the electronics of the HYDROVAR but is not potential-free in the circuit.

In addition voltage fluctuations, especially power failures can cause the system to switch itself off.

Repair of faults can cause the motor to start up again automatically!**WARNING:**

The system may only be put into operation when it has been grounded.

In addition to that, equipotential bonding of all conductive pipes must be ensured. Please consider local installation standards!

**Electrical Hazard:**

Do not do voltage withstand on the AC drive. The manufacturer has already done the test. Doing voltage withstand test can cause damage to the drive.

NOTICE:

The operating instructions must be read, understood and followed by the operating personnel. We point out that we accept no liability for damage and operating disorders which are the result of non-compliance with the operating instructions.

1 Introduction et sécurité



1.1 Consignes de sécurité importantes

REMARQUE :

Lisez et respectez les instructions d'utilisation et les consignes de sécurité avant la mise en route ! Toutes les modifications doivent être effectuées par des techniciens qualifiés !

**RISQUE DE CHOC ÉLECTRIQUE :**

avertit que le non-respect de la prescription comporte un risque de choc électrique.

**AVERTISSEMENT :**

avertit que le non-respect de la prescription comporte un risque de lésion ou dommage aux personnes ou aux choses.

Outre les instructions indiquées dans ce mode opératoire, il est important de bien respecter la

يحتوي HYDROVAR على أجهزة سلامة إلكترونية والتي تقوم بإيقاف عنصر التحكم في حالة حدوث خطأ، حيث يكون تيار المحرك بقيمة صفر ولكنه يظل نشطاً ويكون في حالة إيقاف. يمكن أيضاً إيقاف المحرك أيضاً من خلال حاجز ميكانيكي. إذا تم إيقاف التشغيل إلكترونياً، يكون تيار المحرك أقل من جهد الأسلاك من خلال الكترونات HYDROVAR ولكنها ليست خالية من الدوائر.

فضلاً عن ذلك يمكن أن تتسبب تقلبات الجهد، وخاصة أعطال الكهراء في إيقاف النظام نفسه.

يمكن أن يؤدي إصلاح الأعطال في إعادة تشغيل المحرك مرة أخرى تلقائياً!

تحذير:

يمكن أن يتم تحويل النظام إلى وضع التشغيل فقط عندما يكون مؤرخاً.

فضلاً عن ذلك، يجب التأكد من تساوي ربط جميع أنابيب التوصيل.

يرجى اتباع معايير التركيب المحلية!

خطر كهربائي:

لا تجر اختبار تحمل الجهد على مشغل التيار المتردد. فقد أجرت الشركة المصنعة الاختبار بالفعل. يمكن أن يتسبب إجراء اختبار تحمل الجهد في إتلاف المشغل.



ملاحظة:

يجب على موظف التشغيل قراءة إرشادات التشغيل، وفهمها واتباعها. نشير إلى أننا لا نتحمل أي مسؤولية ناتجة عن تلف واضطرابات التشغيل التي تنتج عن عدم الامتثال لإرشادات التشغيل.

فضلاً عن إرشادات التشغيل هذه، يرجى الانتباه إلى لوائح تجنب الحوادث والسلامة العالمية.

وبشكل أساسي، يجب فصل HYDROVAR من مصدر الطاقة قبل تنفيذ أي عمل على الجزء الكهربائي أو الميكانيكي من النظام.

يمكن تنفيذ أعمال التركيب والصيانة والإصلاح من قبل شخص مؤهل ومدرب ولديه خبرة فقط.

تؤدي التغييرات أو التعديلات غير المصرح بها إلى إبطال وإلغاء جميع الضمانات.

أثناء التشغيل، يمكن أن يتوقف المحرك عن التشغيل من خلال فتح الدخول الرقمي أو التشغيل اليدوي في حين يظل جهد HYDROVAR وجهد المحرك أقل من الجهد المطلوب. لأغراض السلامة، يتوقف HYDROVAR من مصدر الطاقة عند إجراء أعمال على الماكينة.

خطر كهربائي:

عند اتصال HYDROVAR بمصدر الطاقة، يتم توصيل مكونات وحدة الطاقة فضلاً عن مكونات معينة بوحدة التحكم مباشرة بمصدر الطاقة الرئيسي.

يؤدي لمس هذه المكونات إلى تعريض الحياة إلى الخطر!

قبل إزالة غطاء HYDROVAR، يجب فصل النظام من مصدر الطاقة. بعد إيقاف تشغيل مصدر الطاقة، انتظر

لمدة 5 دقائق على الأقل قبل بدء العمل على أو في HYDROVAR (يتم تفريغ المكثفات في دائرة متوسطة من خلال مقاومات تفريغ داخلية).

يصل الجهد إلى 800 فولت (وفي حالة حدوث خطأ، يمكن أن يزيد هذا الجهد أيضاً)

يجب إجراء جميع الأعمال على HYDROVAR من قبل موظف مؤهل ومخول فقط.

وعلاوة على ذلك، توخ الحذر من عدم إجراء قصر دائرة المكونات المجاورة عند توصيل أسلاك التحكم الخارجية. يجب عزل جميع أطراف الكابلات التي لا يتم استخدامها.

تحذير:



Appendice • Appendix • Annexe • Anhang • Apéndice • Anexo • Bijlage •
 Appendiks • Vedlegg • Bilaga • Liite • Viðauki • Lisa • Pielikums • Priedas •
 Dodatek • Dodatek • Dodatok • Függelék • Anexă • Притурка • Priloga • Prilog •
 Prilog • Παράρτημα • Ek • Приложение • Додаток • الملحق

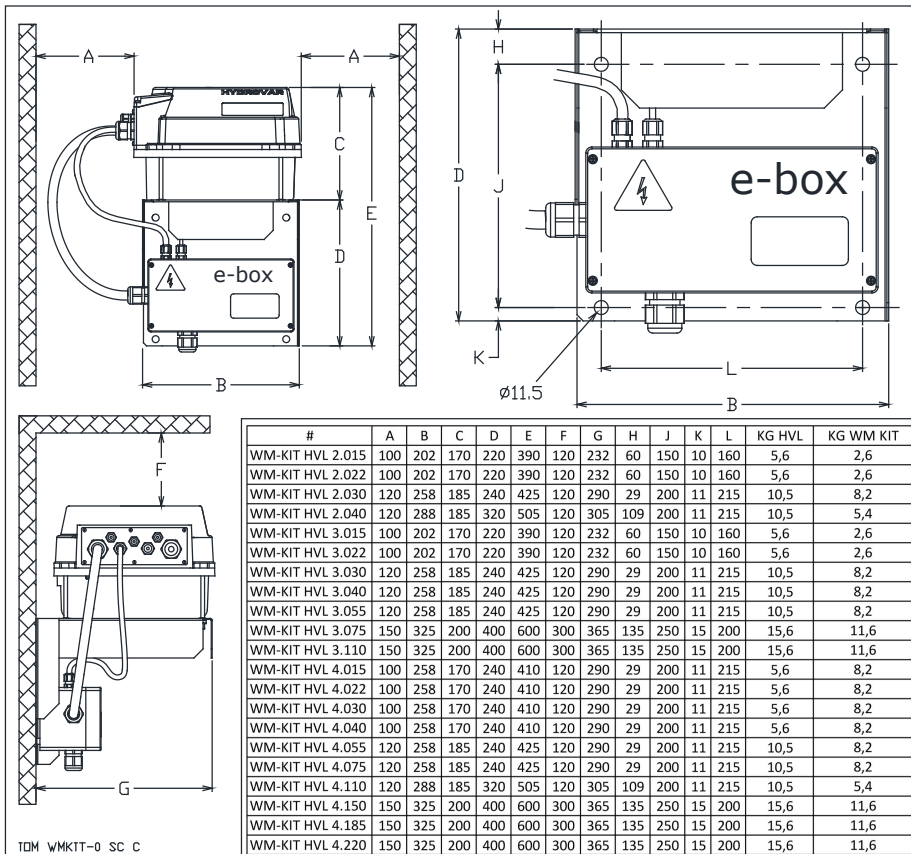

1

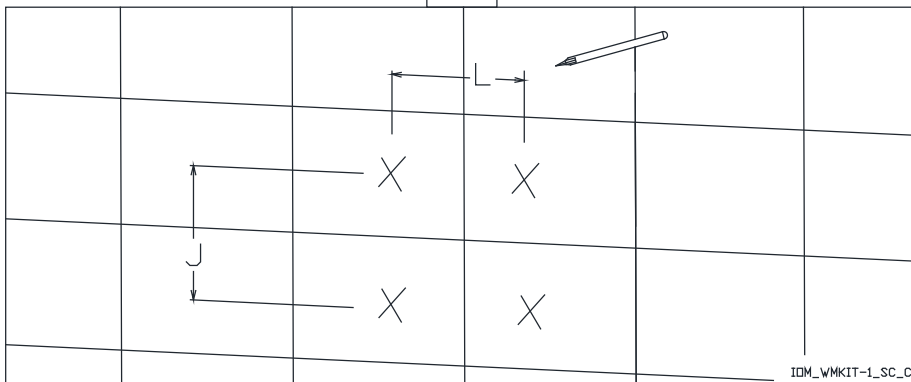

2

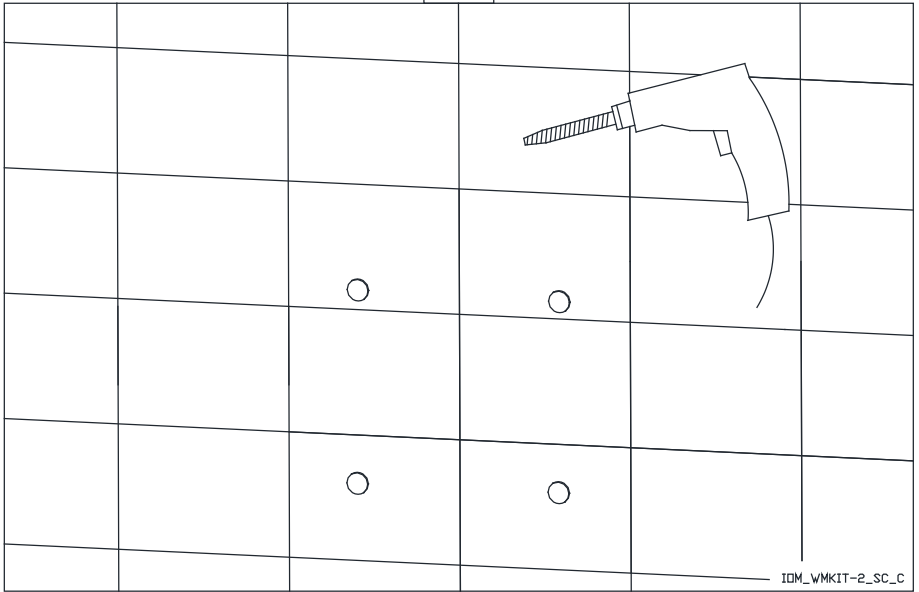

IDM_WMKIT-2_SC_C

3

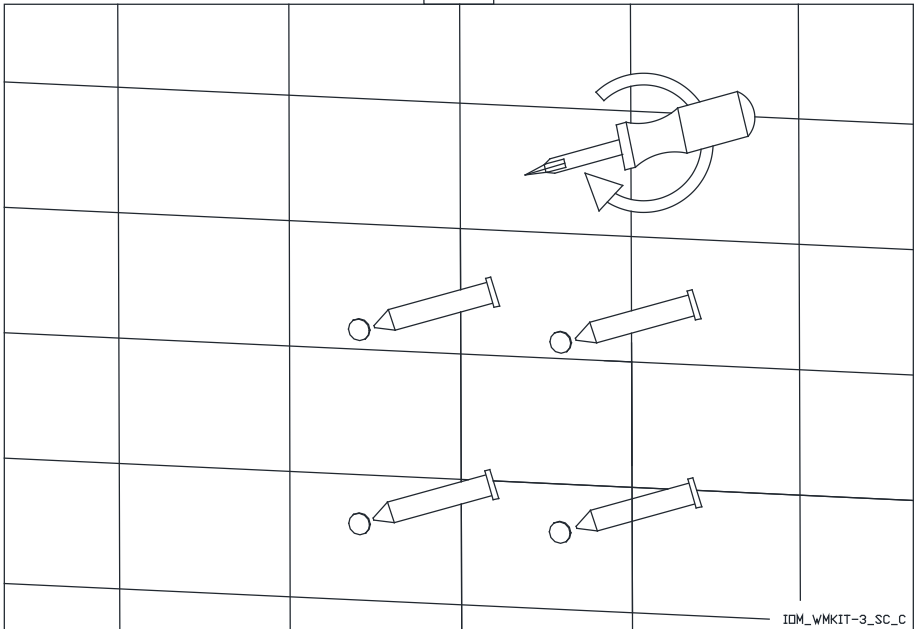

IDM_WMKIT-3_SC_C

4

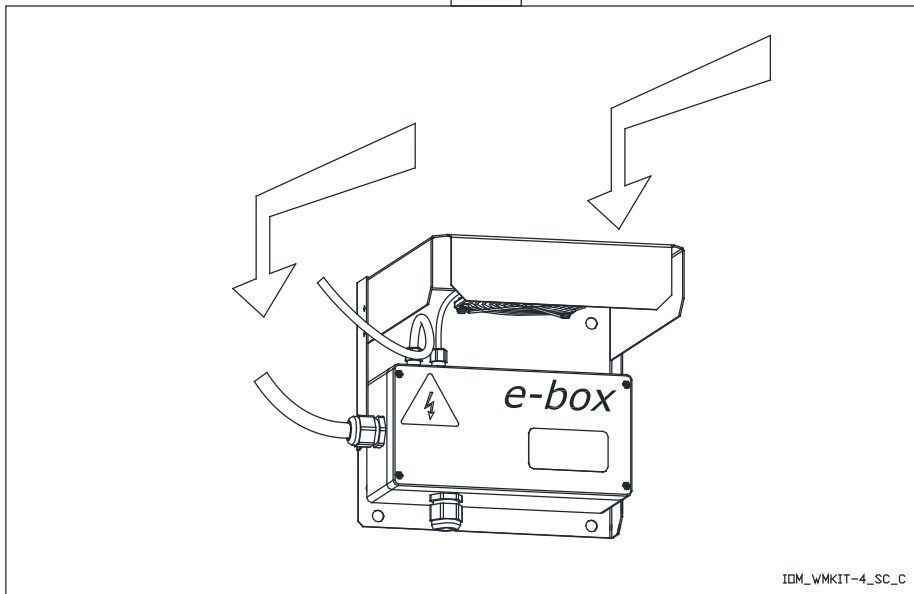

IDM_VMKIT-4_SC_C

5

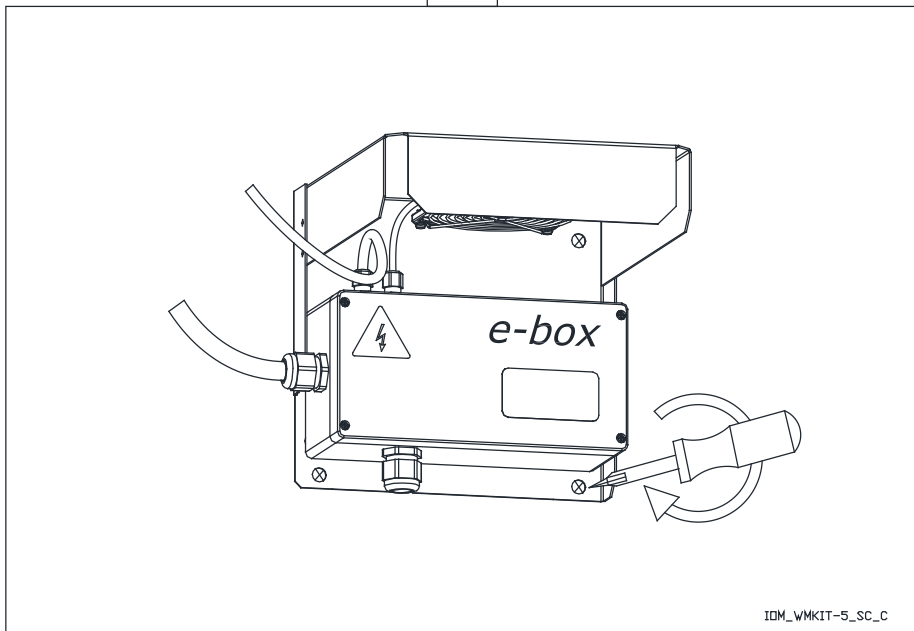

IDM_VMKIT-5_SC_C

6

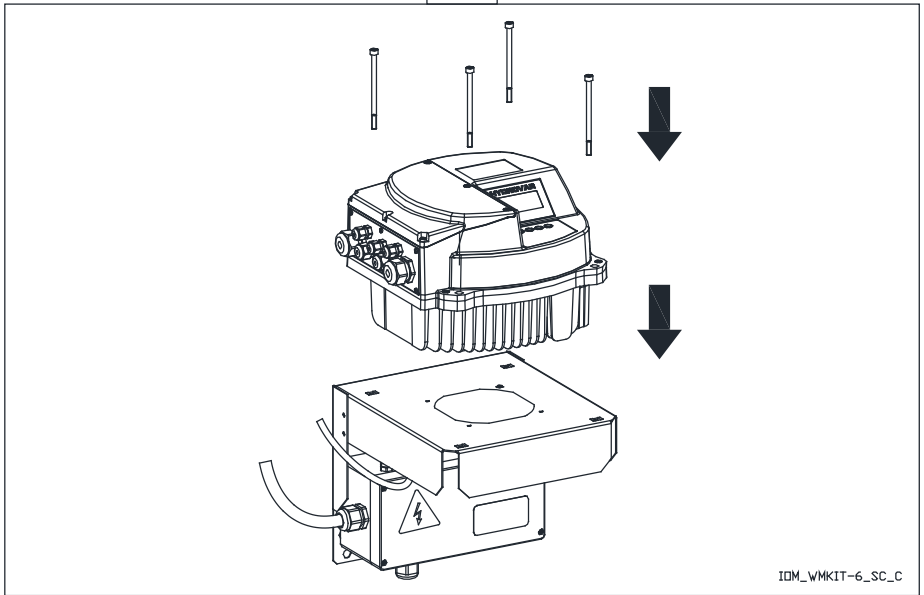

IDM_WMKIT-6_SC_C

7

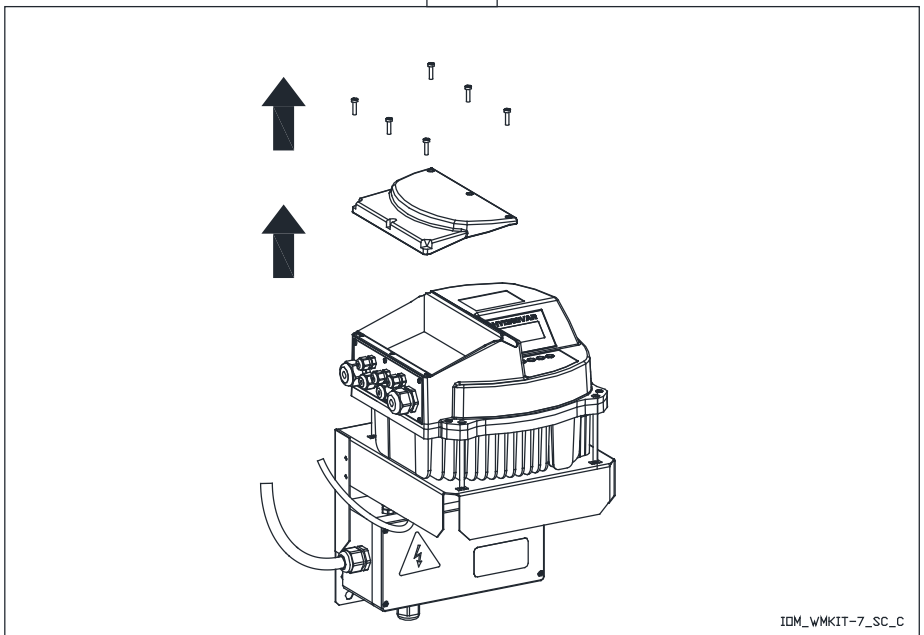

IDM_WMKIT-7_SC_C

8

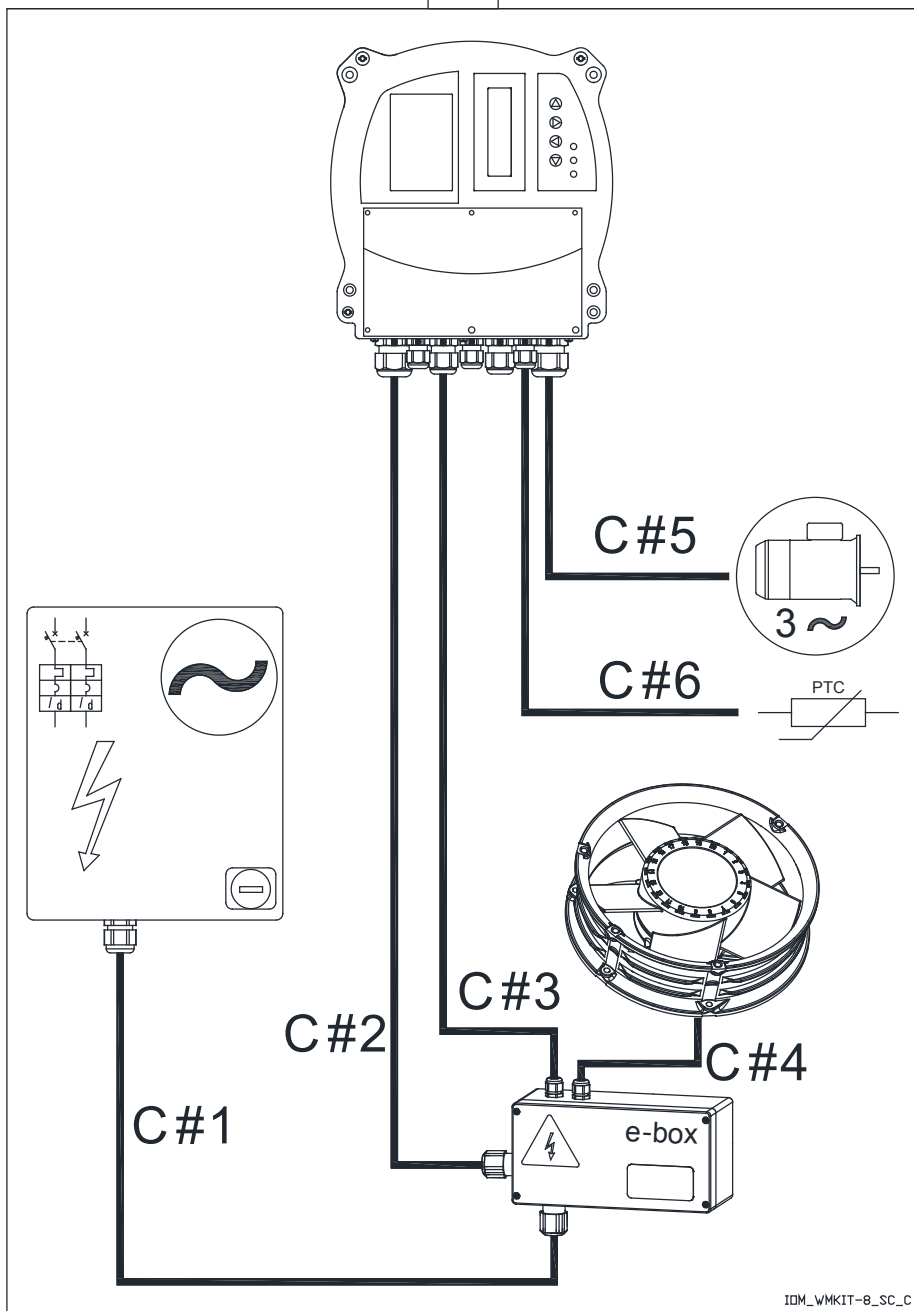

IDM_WMKIT-8_SC_C

9

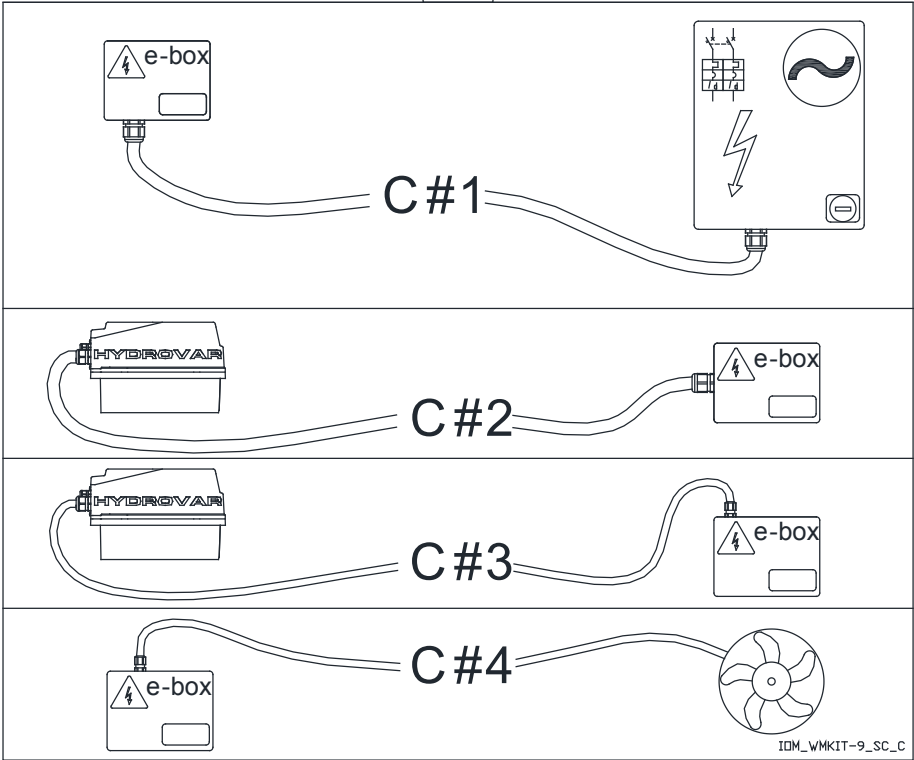

10

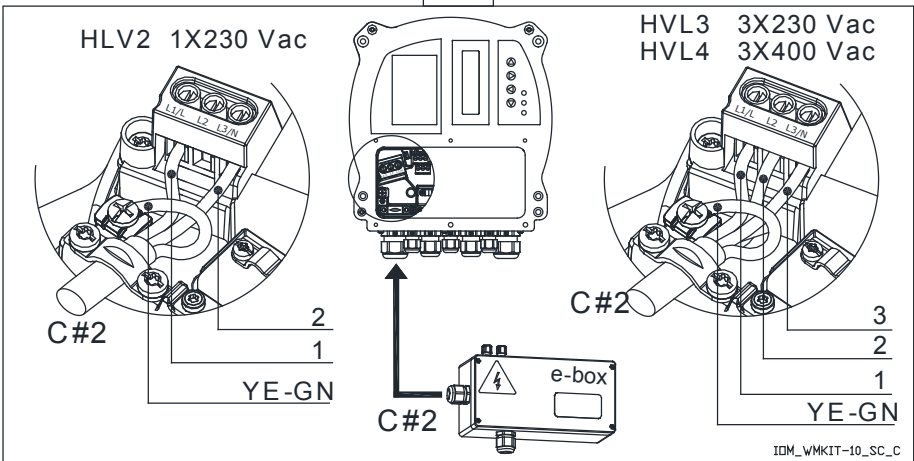

11

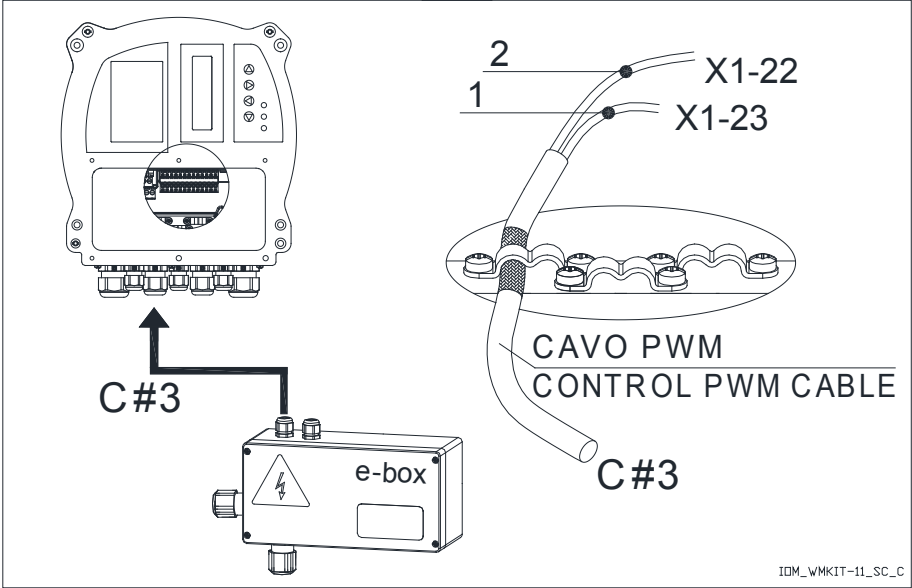

IDM_WMKIT-11_SC_C

12

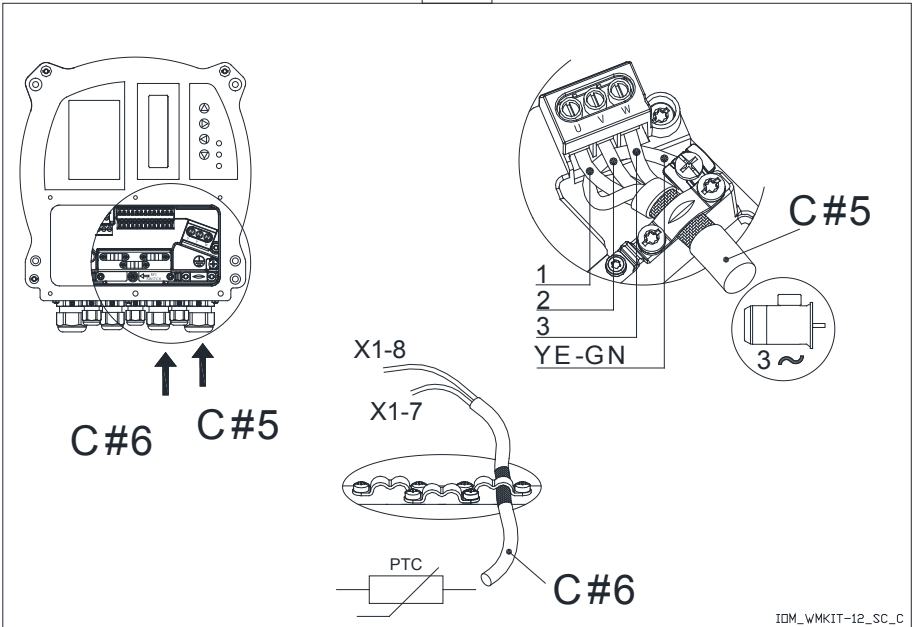

IDM_WMKIT-12_SC_C

13

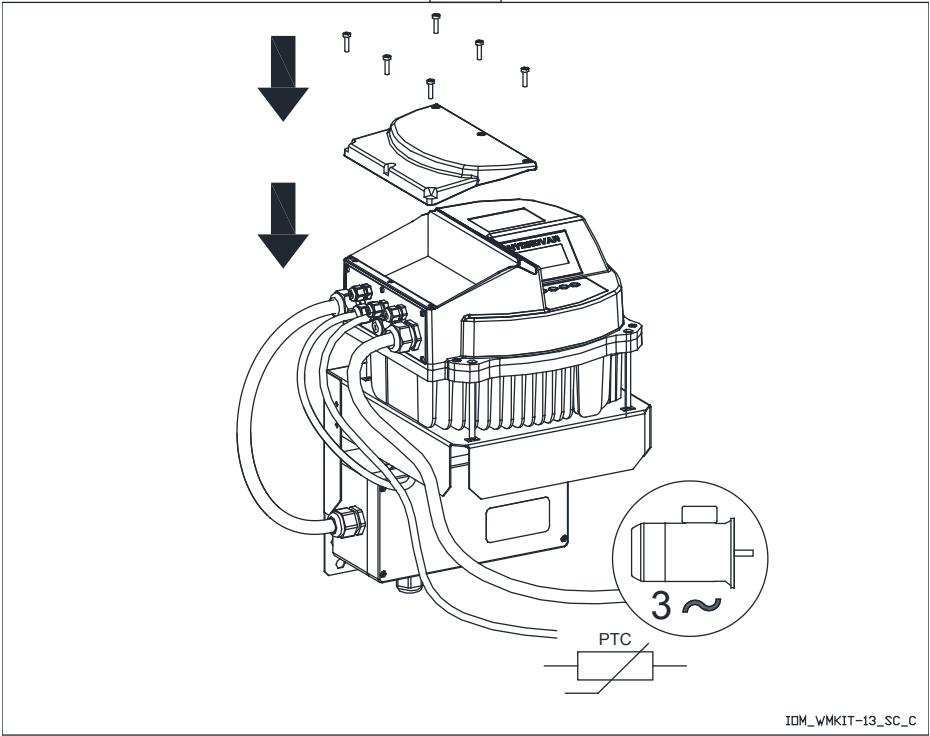

IDM_WMKIT-13_SC_C

14

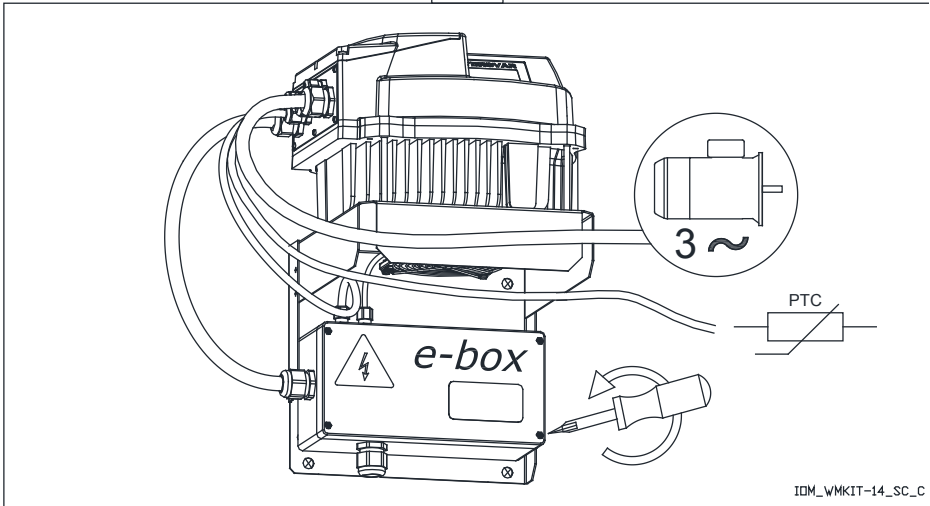

IDM_WMKIT-14_SC_C

15

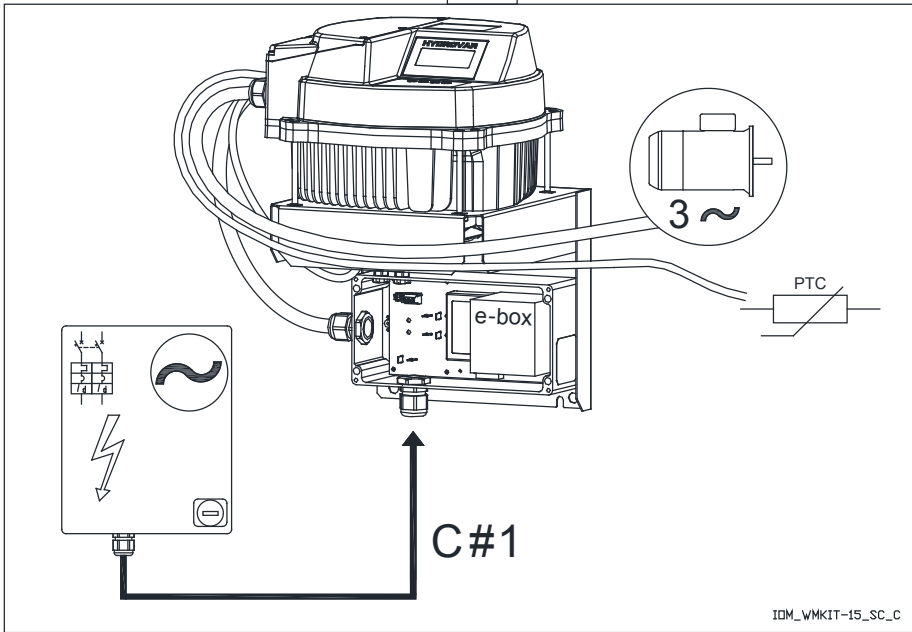

IDM_WMKIT-15_SC_C

16

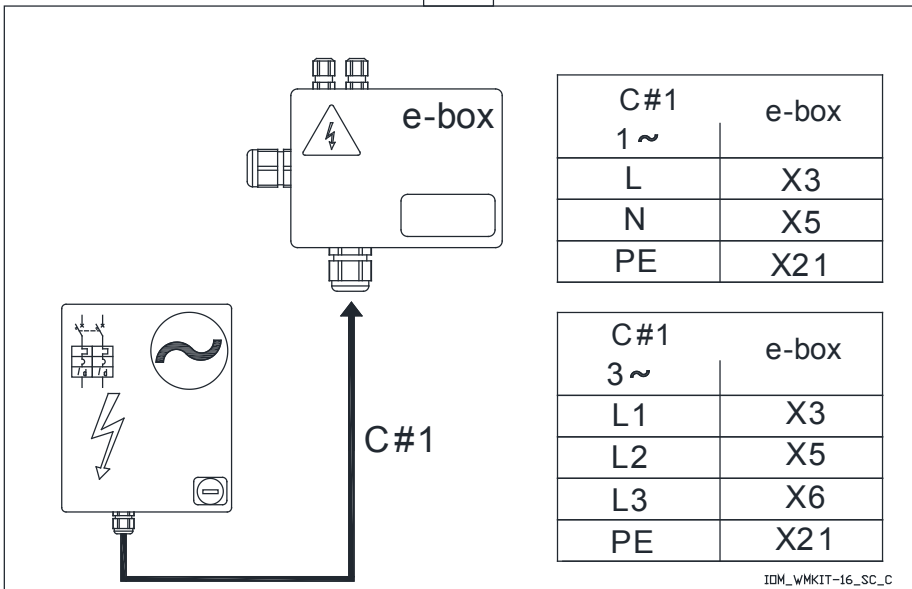

IDM_WMKIT-16_SC_C

17

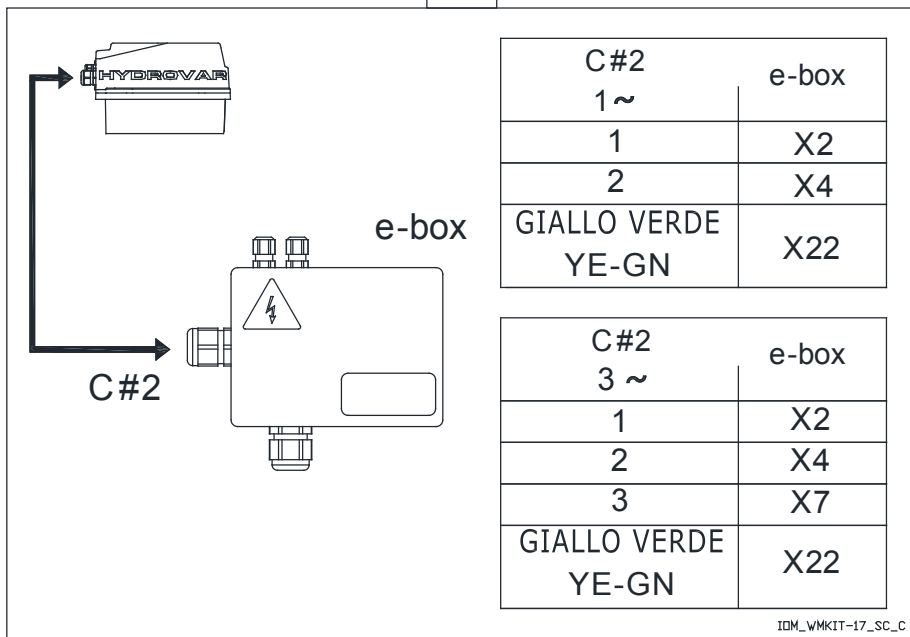

18

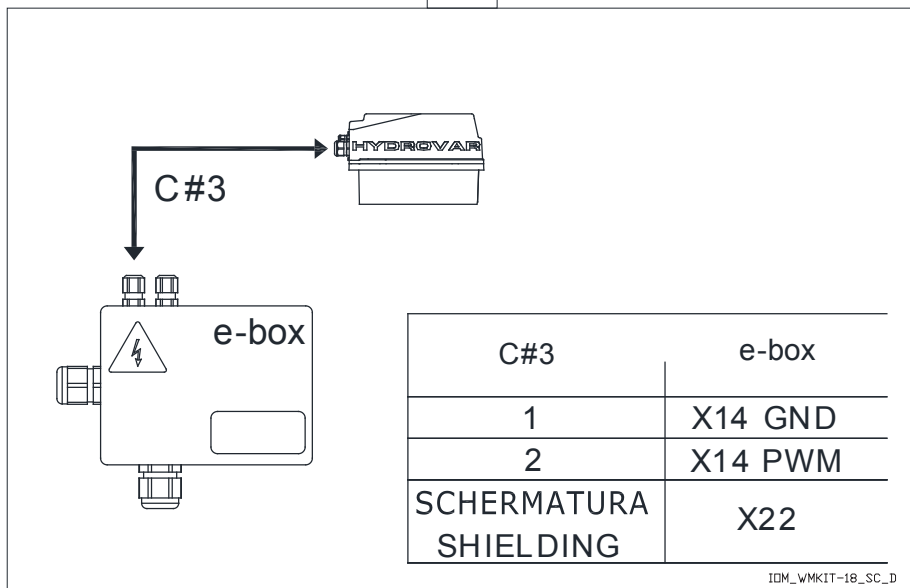

19

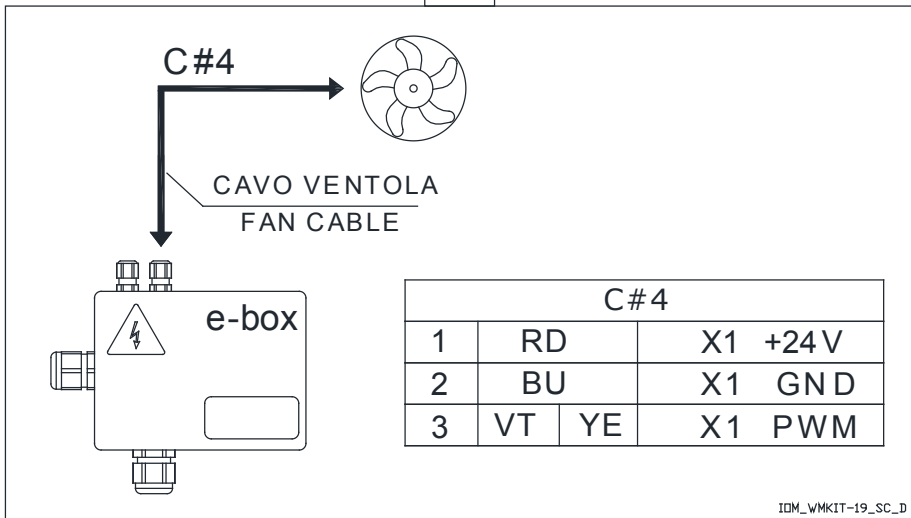

20

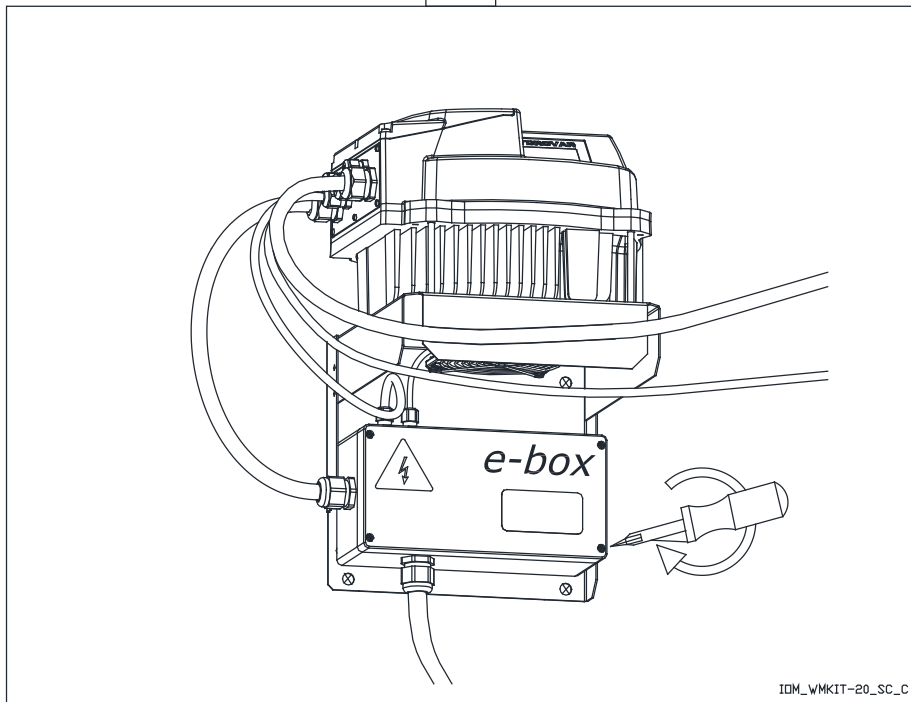

21

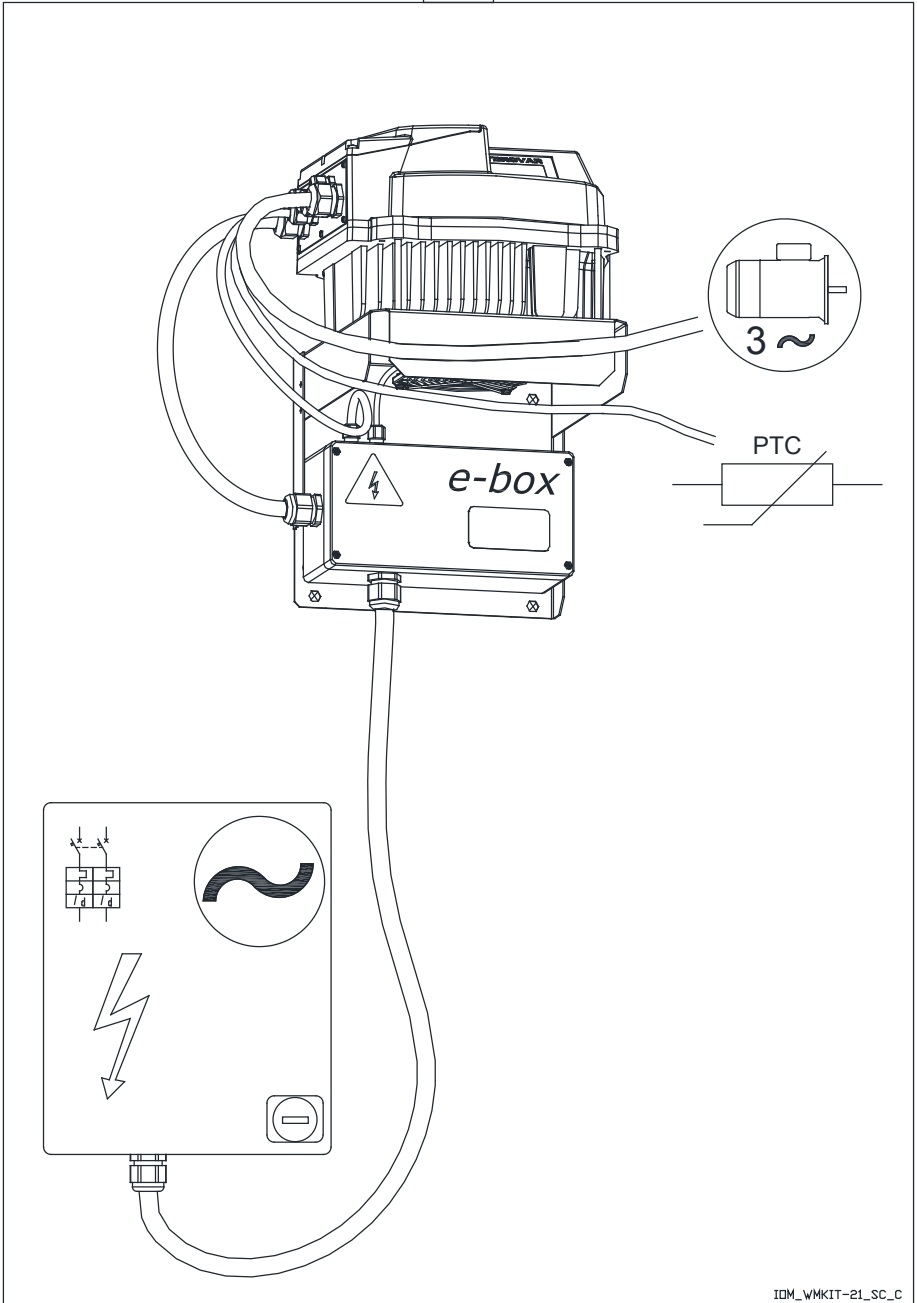

IDM_WMKIT-21_SC_C

AUSTRALIAN DISTRIBUTOR



KelairPumps

CALL 1300 789 466

When Pump Knowledge Matters
www.kelairpumps.com.au